

GXT AWB 4



GAMA:

- Alternador síncrono, trifásico de 4 polos, sem escovas com AVR (Regulação automática da tensão)
- Interruptor magnetotérmico bipolar (1P+N)
- Interruptor magnetotérmico quadripolar
- Interruptor de falha (GXT AWBA-50) a GXT AWB4-80
- Instrumentação digital com: tensão, corrente, frequência, horas de trabalho do gerador
- Proteção IP23
- Kit multiplicador com proteção, preparado para TDF
- Base preparada para engate a 3 pontos cat. 1 e 2
- De acordo com as normas CE

CÓDIGO	GERADOR PARA CARDAM TDF
Z42AA000	GXT AWB 4-22
Z42AB000	GXT AWB 4-30
Z42AC000	GXT AWB 4-45
Z42AD000	GXT AWB 4-50
Z42AE000	GXT AWB 4-65
Z42AF000	GXT AWB 4-80

MODELO	3F 400 V 50HZ φ 0,8 kVA	POTÊNCIA ABSORVIDA kW	POTÊNCIA DO TRATOR kW / HP	VELOCIDADE DA TOMADA DE FORÇA RPM/MIN	ANEL DO CARDAM DIMENSÕES		Kg totais
					Nm	kW	
GXT AWB 4-22	22	21.4	50 / 68	430	641	36	190
GXT AWB 4-30	30	29	67.7 / 92	430	956	54	228
GXT AWB 4-45	45	42.4	91.2 / 124	430	1298	73	258
GXT AWB 4-50	50	45.5	105.9 / 144	430	1498	85	298
GXT AWB 4-65	65	59.6	148.5 / 202	400	2134	120	335
GXT AWB 4-80	80	72.7	181.6 / 247	400	2603	147	362

Dimensões em mm.

PARA MODELOS:

GXT AWB 4-22 | GXT AWB 4-30 | GXT AWB 4-45 | GXT AWB 4-50

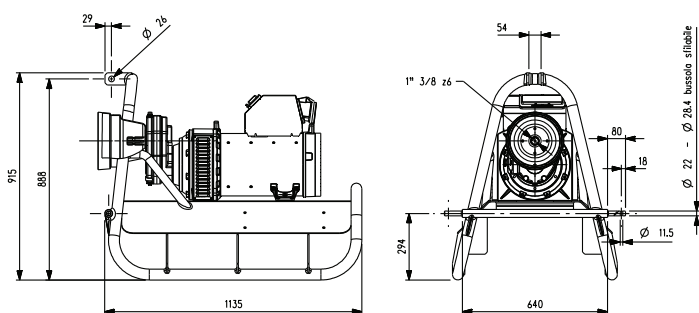

PARA MODELOS:

GXT AWB 4-65 | GXT AWB 4-80

